



11307E00

WLAN Access Point Reihe 8265

- Kompakter WLAN Access Point - ermöglicht die Datenübertragung von PDA, Notebook und Terminals im explosionsgefährdeten Bereich
- Robustes Aluminiumgehäuse
- Schutzart IP 65
- Einsetzbar von - 20° C ... + 60 °C
- IEEE 802.11b/g - Standard
- Anpassung an individuelle Anforderungen wie Einbau eines kundenspezifischen WLAN Access Points oder anderer Funktechnologien möglich
- Optionale Ethernet Anbindung über LWL (Ex op is)
- Einsetzbar in
 - Zone 1 und Zone 2
 - Zone 21 und Zone 22

STAHL

Der WLAN Access Point ermöglicht die drahtlose Datenübertragung im explosionsgefährdeten Bereich. Damit ist es beispielsweise möglich von einem PDA oder Notebook mit WLAN Schnittstelle auf Daten des Firmennetzwerkes zuzugreifen, Daten zu übertragen oder Abläufe zu steuern.

Der WLAN Access Point von R. STAHL zeichnet sich durch kompakte Bauweise, einfache Installation und ein robustes, industrietaugliches Gehäuse aus. Der weite Temperaturbereich erlaubt einen Einsatz unter nahezu allen Bedingungen.

Das Gerät unterstützt den weit verbreiteten Standard IEEE 802.11b/g und ist damit universell einsetzbar.

Zusätzlich zu dem Produkt bieten wir Dienstleistungen rund um die unverzichtbaren Themen Planung, Installation und Einmessung an.

	Zonen					
	0	1	2	20	21	22
Installation in		X	X		X	X



Technische Daten - WLAN Access Point

Explosionsschutz	Ⓜ II 2 G Ex de IIC T6 Ⓜ II 2 D Ex tD A21 IP66 T80 °C
Installation	in Zonen 1, 2 oder Zonen 21, 22
Versorgung	
Betriebsspannung	24 V DC
Leistungsaufnahme	< 10 W
Umgebungstemperatur	
Betriebstemperatur	- 20 °C ... + 60 °C
Lager- / Transporttemperatur	- 40 °C ... + 70 °C
Zulassungen	
Sicherheit für Einrichtungen der Informationstechnik	EN 60950: 2000 (IEC 60950)
Funk	EN 300 328-1/2 V1.4.1: 2003, EN 301 489-1, EN 301 489-17, EN 300 328-2, EN 301 893, EN 50371 ETSI EN 301 489-1/17
Gehäuse	
Bescheinigungen	PTB 06 ATEX 1077
Schutzart	IP 65
Material	Aluminium kupferfrei (seewasserbeständig)
Abmessungen	je nach Ausführung
Lackierung	ohne
Übertragungsrate	
Funk	1 ... 54 Mbit/s
Ethernet	10 / 100 Mbit/s
Unterstützte Funk Standards	802.1x, 802.11b, 802.11g, 802.11i
Datensicherheit	WPA, WPA-PSK, WPA2, WPA2-PSK und IEEE 802.1x und Verschlüsselungsmethoden WEP, AES und TKIP
Industrial Wireless LAN	<ul style="list-style-type: none"> • Zyklische Überwachung der Funkstrecke • Überwachung der IP Verbindungen • Automatisches Roaming bei Unterbrechung der Verbindung • Rapid Roaming, VLAN, redundante Funkverbindung (auf Nachfrage)

Technische Daten - Antenne

Ausführung	Antenne extern	Antenne intern
Explosionsschutz	Ⓜ II GD EEx e II T6	Ⓜ II 2G EEx de IIC T6 (durch Ex d Gehäuse) Ⓜ II 2 D Ex tD A21 IP66 T80 °C (durch Ex d Gehäuse)
Schutzart	IP 66	IP 65
Abstrahlung	omnidirektional	gerichtet
Öffnungswinkel vertikal	--	100°
Öffnungswinkel horizontal	--	100°
Polarisation	--	doppel linear
Antennengewinn	3 dBd	5 dBi
Kabellänge	4,50 m	--
Frequenzband	2,4 GHz	2,4 GHz



Auswahltabelle - WLAN Access Point				
Ausführung	Grundgerät	Schnittstelle, leitungsgebunden	Antennen	Bestellnummer
 <p>WLAN Access Point Reihe 8265</p> <p>11308E00</p>	<ul style="list-style-type: none"> Ex d Gehäuse 8265/54 WLAN Access Point Industrierausführung 	Ethernet 100BaseTX	1 x Antenne extern omnidirektional Frequenz 2,4 GHz Kabellänge ca. 5 m	8265/ .- ext. Antenne Variante 1
			2 x Antenne extern omnidirektional Frequenz 2,4 GHz Kabellänge ca. 5 m	8265/ .- ext. Antenne Variante 2
			1 x Antenne extern omnidirektional Frequenz 2,4 GHz Kabellänge ca. 5 m	8265/ .- ext. Antenne Variante 3
			2 x Antenne extern omnidirektional Frequenz 2,4 GHz Kabellänge ca. 5 m	8265/ .- ext. Antenne Variante 4
 <p>WLAN Access Point Reihe 8265 mit Schauglasscheibe</p> <p>06315E00</p>	<ul style="list-style-type: none"> Ex d Gehäuse 8265/54 Schauglasscheibe WLAN Access Point Industrierausführung 	Ethernet 100BaseTX Ex op is, 850 nm	1 x Antenne intern gerichtet, Frequenz 2,4 GHz	8265/54-1111 Variante 5

Auswahltabelle - Service Pakete		
	Beschreibung	Bestellnummer
	<p>Hinweis: Umfang und Art der Dienstleistung sollten in einem Vorgespräch mit einem Fachmann von R. STAHL geklärt werden.</p>	
Planung	<p>Planung der Ausleuchtung mit Hilfe von Planungssoftware</p> <ul style="list-style-type: none"> Verrechnung zum Tagessatz Voraussetzung: Baupläne 2D, besser 3D, Baumaterialien, Angaben der gewünschten Bandbreite und Anwendung Ergebnis: Standorte der Access Points, Ausführliche Dokumentation und Aufstellung des Mengengerüsts Grundlage für Paket 2 	0000623720 Service Paket 1
	<p>Vor-Ort-Test der geplanten Funkausleuchtung</p> <ul style="list-style-type: none"> Verrechnung zum Tagessatz Voraussetzung: Service Paket 1 Resultat: Verifizierte flächendeckende Funkausleuchtung, inkl. ausführlicher Dokumentation und Aufstellung des Mengengerüsts 	0000623720 Service Paket 2
Installation	<p>Inbetriebnahme / Programmierung</p> <ul style="list-style-type: none"> Projektmanagement Voraussetzung: Service Paket 1 Tagessatz für 1 Techniker Anzahl der Tage je nach Ergebnis der Projektplanung 	0000623720 Service Paket 3
	<p>Montage / Installation</p> <ul style="list-style-type: none"> Projektmanagement Voraussetzung: Service Paket 1 Tagessatz für 1 Monteur Anzahl der Tage je nach Ergebnis der Projektplanung 	0000623720 Service Paket 4
Test	<p>Abnahmemessung</p> <ul style="list-style-type: none"> Verifizierung der installierten WLAN Lösung Verrechnung zum Tagessatz 	0000623720 Service Paket 5

Reisekosten innerhalb Deutschlands sind in den Service Paketen erhalten.

Zusätzliche Reisekosten außerhalb Deutschlands

• Die Berechnung erfolgt nach gefahrenen Kilometern oder nach Aufwand

Kundenspezifische Ausführung WLAN Access Point

Sollten Sie unter den angegebenen Grundvarianten keine passende Konfiguration gefunden haben, so besteht die Möglichkeit einer kundenspezifischen Ausführung. Bitte füllen Sie das Formular aus und fügen Sie es der Anfrage bei.

Allgemeine Anforderungen	
Explosionsschutz	Einsetzbar in Zone 1 <input type="checkbox"/> Zone 2 <input type="checkbox"/> Zone 21 <input type="checkbox"/> Zone 22 <input type="checkbox"/> Explosionsgruppe IIC <input type="checkbox"/> IIB <input type="checkbox"/> IIA <input type="checkbox"/> Temperaturklasse T6 <input type="checkbox"/> T4 <input type="checkbox"/> T3 <input type="checkbox"/> T2 <input type="checkbox"/> T1 <input type="checkbox"/>
Schutzart	IP 54 <input type="checkbox"/> IP 66 <input type="checkbox"/>
Lackierung	(Ex d Gehäuse) ohne <input type="checkbox"/> mit <input type="checkbox"/>
Antenne, extern, omnidirektional	(Daten siehe Seite 37)
Anzahl	Frequenzband 2,4 GHz (standard) 5 GHz 1 <input type="checkbox"/> 2 <input type="checkbox"/> 1 <input type="checkbox"/> 2 <input type="checkbox"/>
Antenne, intern, gerichtet	(Daten siehe Seite 37)
Anzahl	1 <input type="checkbox"/>
Schnittstelle, drahtgebunden	
Standard	100BaseTx, Ethernet CAT6 Kabel, direkte Kabeleinführung <input type="checkbox"/>
Alternativ	Lichtwellenleiter Ex op is <input type="checkbox"/>
Stromversorgung	24 V DC (standard) <input type="checkbox"/> 230 V AC <input type="checkbox"/> Power-Over-Ethernet <input type="checkbox"/> (nur für Installation in Zone 1)
Anschluss technik Profinet	
100BaseTx (Kupfer CAT6)	
Standard	direkte Einführung
Alternativ	Ex e Anschlussraumgehäuse aus Kunststoff (Reihe 8146) <input type="checkbox"/> Edelstahl (Reihe 8125) <input type="checkbox"/>
100BaseFx (Lichtwellenleiter)	
Standard	Anschlussraumgehäuse <input type="checkbox"/>
Alternativ	Direkte Einführung über Compound Verschraubung <input type="checkbox"/>
Einbau kundenspezifischer WLAN Access Points	Bitte Fabrikat und Typ spezifizieren: Falls Sie den Einbau eines individuellen WLAN Access Points wünschen, schicken Sie uns bitte technische Unterlagen wie Datenblatt, Betriebsanleitung und Maßzeichnungen zu diesem Produkt. Ohne diese Informationen können wir Ihre Anfrage leider nicht bearbeiten. Die Gehäusezeichnung kann in diesem Fall von den Maßzeichnungen abweichen.



Service

Um einen störungsfreien und sicheren Betrieb von WLAN im industriellen Umfeld sicherzustellen, ist eine sorgfältige Planung und abschließende Messung unverzichtbar. R. STAHL bietet Ihnen umfangreiche Dienstleistungen rund um die Planung, Installation und Verifikation Ihres WLAN im EX-Bereich an.

Dazu gehören:

- Planung der Funkfeldausleuchtung anhand von Bauplänen, Vor-Ort-Besichtigungen und Bandbreitenforderungen
- Beratung und Unterstützung bei der Installation der WLAN Access Points
- Einmessung des installierten Funkfeldes
- Unterstützung bei der Einbindung ins Firmennetzwerk

Damit wir uns bereits im Vorfeld ein Bild Ihrer Applikation machen können und die WLAN Lösung auf Ihre individuellen Bedürfnisse abstimmen können, bitten wir Sie folgende Fragen zu beantworten.

Bitte fügen Sie das ausgefüllte Formular und die beschriebenen technischen Unterlagen der Anfrage bei.

Art der Applikation

(Punkt zu Punkt-Verbindung, Infrastruktur zur Anbindung von WLAN Client, BDE - Betriebsdatenerfassung, Zugang zum LAN / Netzwerk, Terminal - Citrix Client, ...)

Gibt es mehrere Applikationen mit verschiedenen Sicherheitslevel oder QoS Klassen?

(Web Access, interner Access, VoIP / VoWLAN, Maschinenvernetzung, VLAN, ...)

Anzahl der Clients

(1-10, 11-30, 31-100, 101-500, 501-1000, 1001-2000, undefiniert)

Art der Client

(PC, Terminal, Handscanner, Kameras, Ethernet Client, Staplerterminal, ...)

Bewegungsart der Client und deren Geschwindigkeit

(fix installiert, portabel, mobil, fahrend oder getragen, welche Geschwindigkeit ...)

Roamingverhalten der WLAN Client

(0 ms latency, unter 50 ms, unter 150 ms, egal = 500 ms)

Frequenzband des WLAN

(2,4 GHz, 5 GHz)

Art der auszuleuchtenden Fläche, innen / außen

(Krankenhaus, Lagerhalle, Explosionsschutzklasse, Bahnhof, Labor, Konferenz/Tagungsräume, Freiflächen, ...)

Auszuleuchtende Fläche in Quadratmeter

(unter 1000 qm, 1000-10000 qm, über 100000 qm)

Sicherheitslevel

(offener Access für Alle, leichter Schutz mit statischer Verschlüsselung, hoher Schutz mit dynamischer Verschlüsselung, höchster Schutz mit dynamischer (AES) Verschlüsselung, Firewall, Beschränkung des Funkfeldes auf einen bestimmten Bereich, ...)

Existiert bereits eine Funkanwendung?

(nein, wenn ja - welche und wie wird sie ersetzt oder ergänzt?)

Existiert das auszuleuchtende Gebäude bereits oder soll eine theoretische Planung erfolgen?

*Bei einem existenten Gebäude wird eine Messung / Ausleuchtung vor Ort bevorzugt.
Bei einer theoretischen Planung wird das Funkfeld mittels SIEMENS Sinema E Software simuliert.*

Folgende Unterlagen werden benötigt:

- Baupläne in Papier und digitaler (pdf) Form
- Angaben zu den Materialien der Wände, Decken, Regale, Maschinen, ... (nur theoretische Planung)
- Netzpläne vom LAN

Maßzeichnungen (alle Maße in mm) - Änderungen vorbehalten

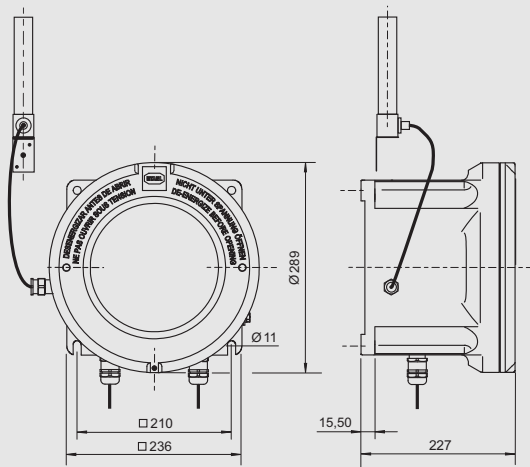

06894E00

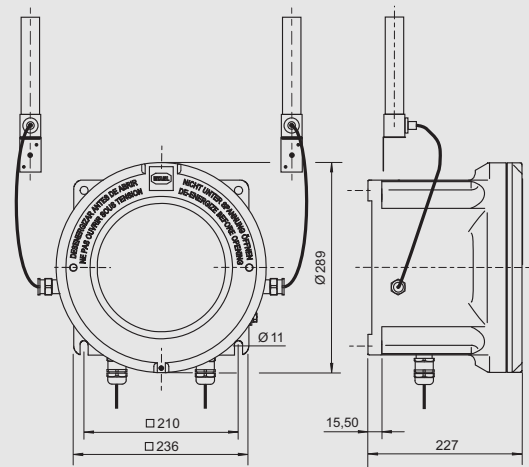

06893E00

8265, Größe 4, 1 externe Antenne, Variante 1

8265, Größe 4, 2 externe Antennen, Variante 2

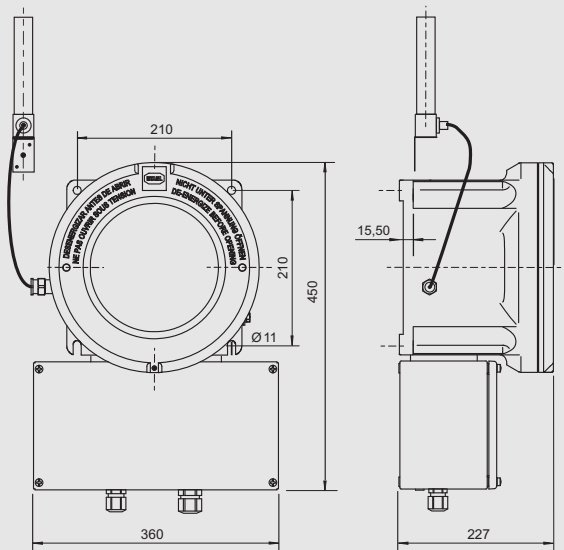

06906E00

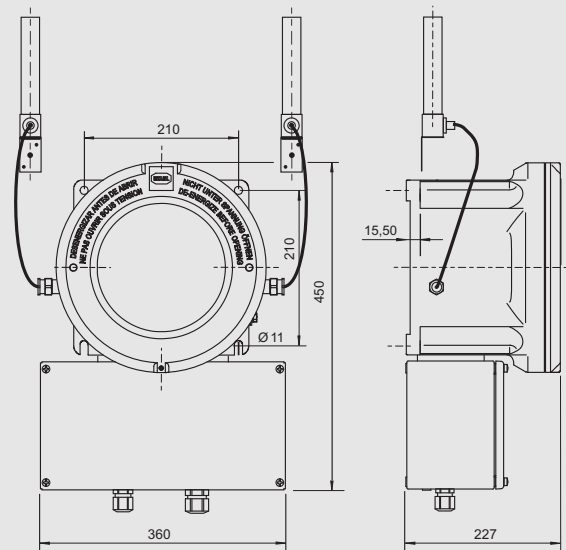

06907E00

8265, Größe 4 mit Anschlussraumgehäuse,
1 externe Antenne, Variante 3

8265, Größe 4 mit Anschlussraumgehäuse,
2 externe Antennen, Variante 4

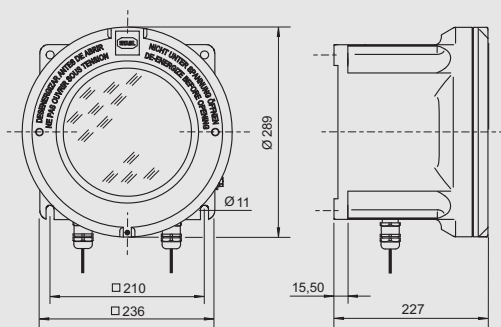

06254E00

8265, Größe 4 mit Schauglasscheibe, 1 interne Antenne,
Variante 5

Änderungen der technischen Daten, Maße, Gewichte, Konstruktionen und der Liefermöglichkeiten bleiben vorbehalten.
Die Abbildungen sind unverbindlich.

